



# MODUL Basis 2 Arm

## Zweiarm-Dreh Sperre mit Edelstahl-Portalgehäuse

Besonders geeignet für hochfrequentierte Zugänge im Innenraum in Messezentren, Stadien und Veranstaltungshallen sowie im öffentlichen Verkehr.

- Kartenleser integrierbar
- Flucht-tauglich
- Fertig montierte Anlieferung
- Ein- oder Zweirichtungs-Betrieb
- Eingangsrichtung änderbar
- Hoher Personendurchsatz
- Langlebige Qualität
- Vandalismus-resistent
- Sichere Personenvereinzelung
- Integrierte Logiturn-Steuerung
- Wartungsfreie Mechanik
- Durchgangszählung
- Umfangreiches Zubehörprogramm

## Beschreibung:

Die motorgetriebene Zweiarm-Drehsperrre Modul Basis 2 Arm ist mit ihrem hochwertigen, robusten und vandalismusresistenten Edelstahl-Portalgehäuse besonders für den Aufbau von Sperrren-Batterien an stark frequentierten Zugängen im Innenraum geeignet. Das Gehäuse bietet Platz und Einbaumöglichkeit für Kartenleser.

Modul Basis ist für ein- oder zweirichtungs-Betrieb geeignet und ebenso als klassische 3-Arm-Drehsperrre oder als Open Gate zur Sperre nur bei Mißbrauch erhältlich (siehe eigenes Produktblatt).

Eine große Auswahl an Sonderausstattungen erlaubt die Anpassung an individuelle Bedürfnisse.

## Anwendungsbereiche:

- Werkschutz
- Messezentren
- Veranstaltungen/Stadien
- ÖPNV
- Versorgungseinrichtungen

## Technische Eigenschaften:

Stromversorgung:	230 V ~ 50-60 Hz
Leistungsaufnahme:	max. 50 VA
Lagertemperatur:	-40°C bis +40°C
Betriebstemperatur:	+5°C bis +50°C
Breite/Durchgang:	275 mm/565 mm
Länge:	1.224 mm
Höhe:	1.025 mm
Masse:	70 kg
Schnittstelle zu Leser:	potentialfreie Kontakte
Material:	CrNi-Stahl Werkstoff 1.4301

## Ausführungen:

**6P441:** Modul Basis 2-Arm

**6P430:** Modul Basis 3-Arm

## Sonderausstattung:

**21685:** Fundamentkonsole für nicht-tragfähige Böden

**21781:** Lichttaster für Anwesenheitskontrolle

**21782:** Übersteig/Unterkriechschutz

**21770:** Rot oder Grün Richtungssignal für Stirnseite

**21770:** Rot oder Grün Freigabesignal rund

**21699:** Leser-Einbau werksseitig

## Passende Produkte:

**60960:** Motordrehtür Ikarus Baden

**21100:** Kinderwagen-Tür

**21060:** Geländer-Element

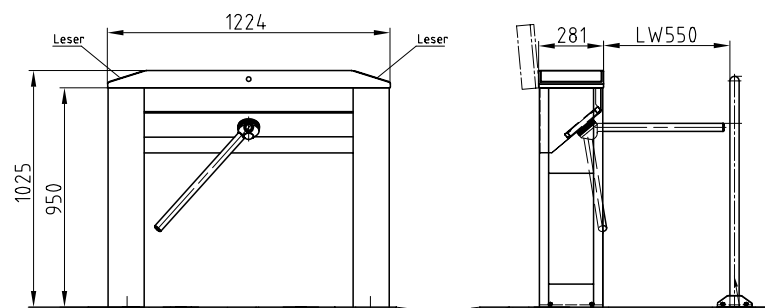

Spurteiler optional